



# BOMAG

## BPR 55/65 D



Die handgeführte Rüttelplatte BPR 55/65 D der Firma Bomag ist mit einem Kraftvollen Lombardini Dieselmotor ausgerüstet der eine Zentrifugalkraft von 55 kN bei einer Frequenz von 66 Hz ermöglicht. Ausgestattet ist die Maschine mit einer Hochverschleißfesten Grundplatte in 3 Verschiedenen Größen von 450 - 750 mm mit verstärkten Aussenkanten. Diese Maschine ist ideal für Erd- und Asphaltvertichtung geeignet.

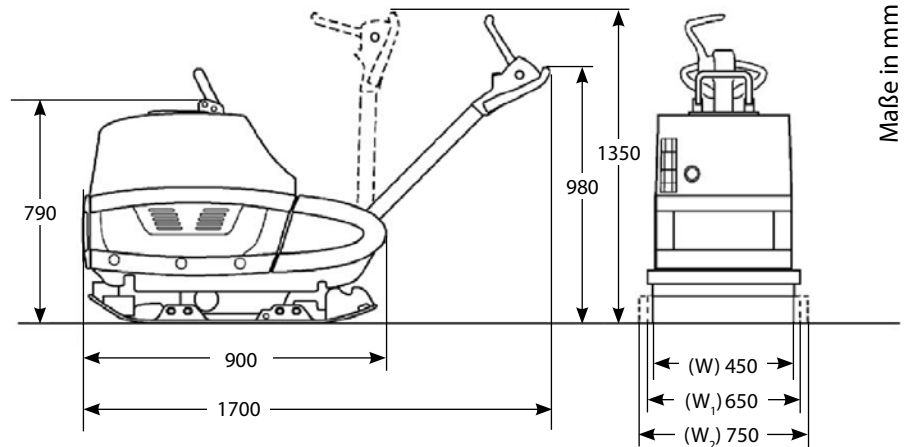

Gewicht	Metrisch	Imperial
Betriebsgewicht CECE (W)	436 kg	961 lbs
Betriebsgewicht CECE (W <sub>1</sub> )	456 kg	1.005 lbs
Betriebsgewicht CECE (W <sub>2</sub> )	467 kg	1.030 lbs
Eigengewicht	451 kg	994 lbs
Abmessungen		
Standard - Arbeitsbreite	450 mm	17,7 in
Geringste Durchfahrthöhe	1.350 mm	53,2 in
Fahreigenschaften		
Arbeitsgeschwindigkeit max.	28 m/min	92 ft/min
Max. Steigfähigkeit (bodenabhängig)	35 %	35 %
Erregersystem		
Frequenz	66 Hz	3.960 vpm
Zentrifugalkraft	55 kN	12.365 lbf
Antrieb		
Hersteller	Lombardini	Lombardini
Typ	15 LD 440	1D 90 W
Kühlung	Luft	Air
Anzahl der Zylinder	1	1
Leistung ISO 9249	6,6 kW	8,9 hp
Drehzahl	3000 U/min	3000 rpm
Antriebsart	mechanisch	mechanisch
Kraftstoff	5,0 l Diesel	1,3 gal diesel
Motoröl	1,5 l	0,4 gal