

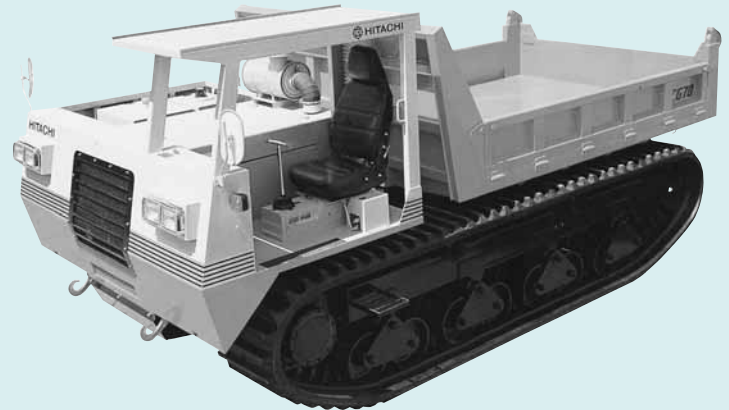

# HITACHI CG70



Einfache Bedienung durch das HST-System bei dem es keine Pedale oder Bedienhebel zum Verstellen der Geschwindigkeit gibt. Die Bedienung erfolgt einfach über einen einzigen Bedienungshebel.

Die einzigartigen, mittig aufgezogenen Spurrollen sichern den Dumper vor dem Abstürzen. Die schrägen Laufrollen bewähren sich ebenfalls hervorragend auf unebenem weichen und steilen Untergrund.

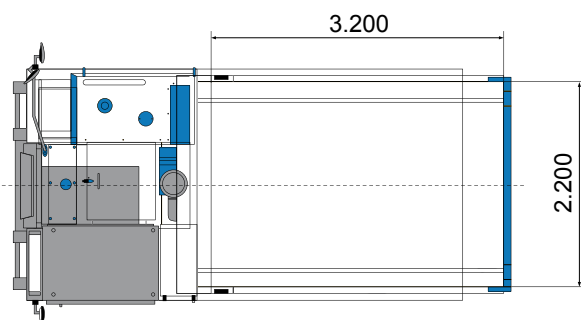
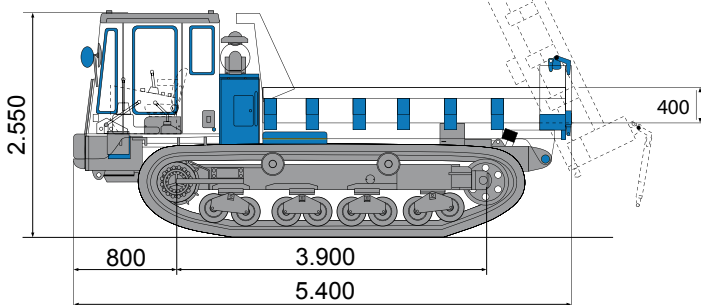
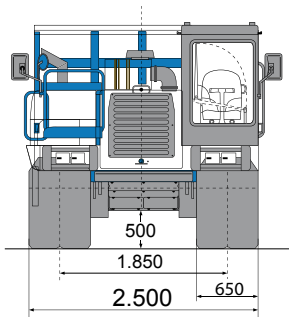

Eigenschaften		
Maschinengewicht	kg	10.150
Zuladung	kg	7.000
Volumen Mulde Stan.	m <sup>3</sup>	2,82
Bodendruck (leer)	kg f /cm <sup>2</sup>	0,18
Bodendruck (beladen)	kg f /cm <sup>2</sup>	0,30
Steigfähigkeit	%	58
Fahrgeschwindigkeit	km/h	0 - 12
Abmessungen		
Gesamtlänge	mm	5.400
Gesamtbreite	mm	2.500
Gesamthöhe	mm	2.550
Spurweite	mm	1.850
Kettenbreite	mm	650
Bodenfreiheit	mm	500
Muldenlänge	mm	3.200
Muldenbreite	mm	2.200
Muldenhöhe	mm	400
Ladehöhe	mm	1300
Motor		
Hersteller		ISUZU
Typ		6SA1T
PS/Umin	HP/rpm	205 / 2.200
Tankinhalt	l	150
Antriebssystem		HST