

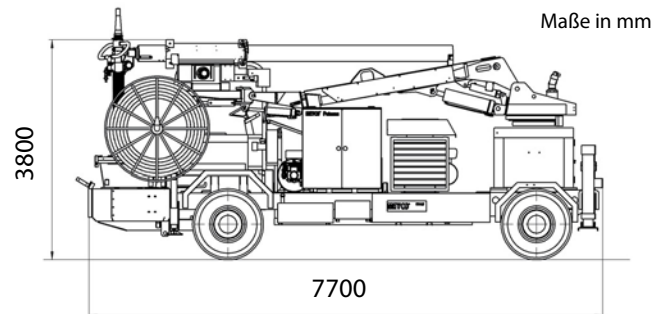

# MEYCO Potenza



Die Betonpumpe Potenza der Firma MEYCO ist eine einzigartige Baumaschine für den Einsatz im Tunnel- und Minenbau. Der Kompressor liefert starke 7 bar Leistung und ermöglicht mit einem Tank mit 400 L Fassungsvermögen eine maximale Flächenabdeckung von 30m<sup>3</sup> pro Stunde. Diese Allrad betriebene Betonpumpe mit 74 kW Iveco Diesel Motor hat eine große Reichweite und ist durch Austauschbare Sprühaufbauten auf Ihre Speziellen Anforderungen anpassen.



Technische Daten	Metrisch	Imperial
Gesamtlänge	7.700 mm	303,1 in
Gesamtbreite	2.500 mm	98,4 in
Gesamthöhe	3.800 mm	149,6 in
Gewicht	ca. 14.000 kg	approx. 30.800 lbs
<b>MEYCO Robojet Sprühaufbau</b>		
Max. Sprühhöhe	14,5 m	47,5 ft
Max. Sprühhöhe - Lanze parallel	10,5 m	34,4 ft
Max. Sprühbreite	26 m	85 ft
<b>MEYCO Betonpumpe</b>		
Max theor. Leistungsfähigkeit	30 m <sup>3</sup> /h	98 ft <sup>3</sup> /h
Integrierte MEYCO Dosa TDC Abmesspumpe		
<b>DIECI MEYCO Chassis</b>		
Allrad Antrieb und Steuerung, mit Front und Heck Ausleger		
Iveco Diesel Motor, Wassergekühlt	74 kW @ 2.300 U/min	99,24 hp at 2'300 rpm
<b>Kabeltrommel mit hydraulik Antrieb</b>		
Standard Kabellelänge	80 m	262,5 ft
<b>Luft Kompressor</b>		
Leistungsfähigkeit	11,5 m <sup>3</sup> /min	37,7 ft <sup>3</sup> /h
Druck	7 bar	7 bar
MEYCO Hochdruck Rohr und Düse	100/65 mm	3,9/2,6 in
Flüssigkeitsmischtank	400 L	105,7 gal
Anbauscheinwerfer - Robojet Arm	2 x 1500 W	2 x 1500 W
Anbauscheinwerfer über Suprema	500 W	500 W