



# MOROOKA

## MST 3300 VD



Einfache Bedienung durch das HST-System bei dem es keine Pedale oder Bedienhebel zum Verstellen der Geschwindigkeit gibt. Die Bedienung erfolgt einfach über einen einzigen Bedienungshebel.

Die einzigartigen, mittig aufgezogenen Spurrollen sichern den Dumper vor dem Abstürzen. Die schrägen Laufrollen bewähren sich ebenfalls hervorragend auf unebenem weichen und steilen Untergrund.

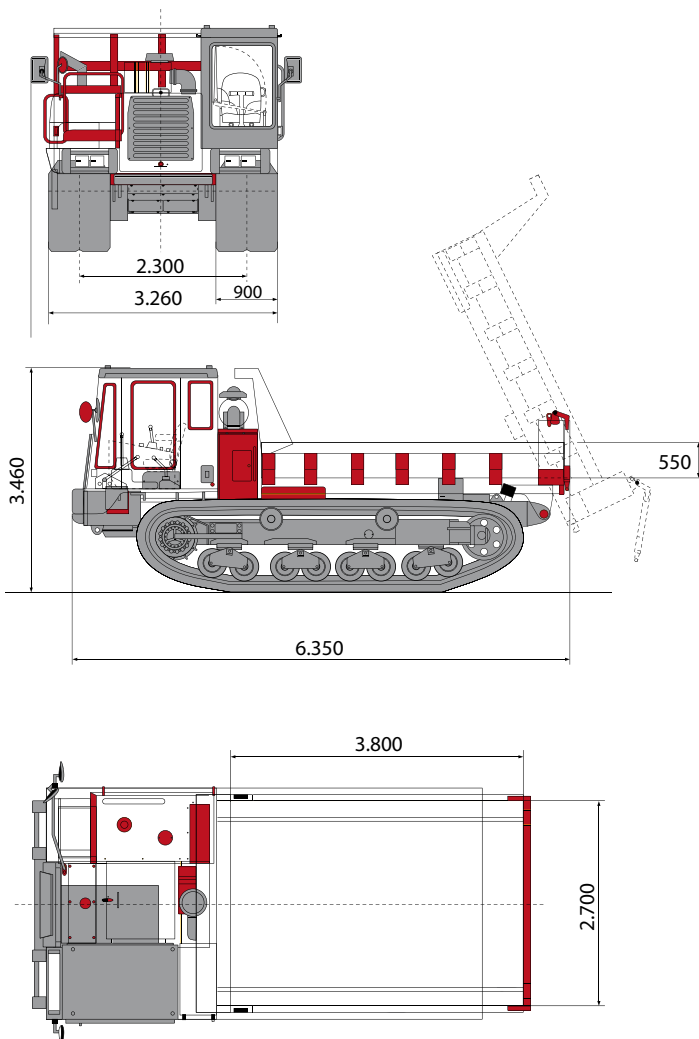

Eigenschaften		
Maschinen Gewicht	kg	19.000
Zuladung	kg	15.000
Antriebssystem	Vollhydraulisch (HST-System)	
Bodendruck	kPa	23,5
Wenderadius min.	m	3,7
Steigfähigkeit	Grad	57
Fahrgeschwindigkeit	km/h	0 - 9,5
Abmessungen		
Gesamtlänge	mm	6.350
Gesamtbreite	mm	3.260
Gesamthöhe	mm	3.460
Spurweite	mm	2.300
Kettenbreite	mm	900
Bodenfreiheit	mm	520
Muldenbreite	mm	2.700
Muldenlänge	mm	3.800
Muldenhöhe	mm	550
Motor		
Hersteller	Hino	
Typ	4-Takt-V 8 Diesel Motor	
Turbolader	2	
Zylinder	4	
PS/Umin	PS	330
Kraftstofftank	l	330