



FIAT-HITACHI

FB100



Der Baggerlader FB100 vom Hersteller Fiat-Hitachi kommt im Basismodell mit ROPS Kabine, Standard Schaufel und Baggeranbau mit Standard Schaufel. Angetrieben wird die Baumaschine von einem 63 kW starkem Dieselmotor der auch als Turbo mit 79 kW erhältlich ist.

Desweiteren ist die Maschine entweder als Front- oder mit Allradantrieb erhältlich. Der Baggerlader erreicht eine Ladehöhe von 2,6 Metern mit seiner Frontschaufel und hat dabei eine Tragkraft von 3550 kg.

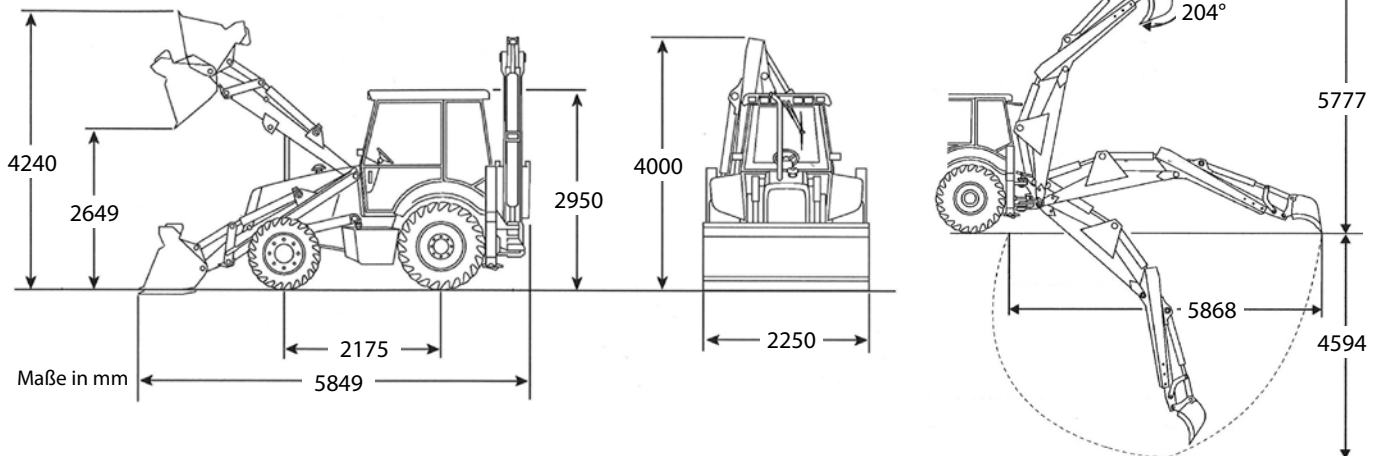

Technische Daten	Metrisch	Imperial
Betriebsgewicht	7.840 kg	17.284 lb
Gesamtbreite	2.250 mm	88,6 in
Gesamtlänge	2WD 5.849 - 4WD 5.747 mm	2WD 230,3 - 4WD 226,3 in
Gesamthöhe	4.000 mm	157,5 in
Höhe Kabinendach	2.950 mm	116,1 in
Radstand	2.175 mm	85,6 in
Baggeranbau		
Max. Grabtiefe	4.594 mm	180,9 in
Max. Ausschütthöhe	5.777 mm	227,4 in
Schwenkbereich	180°	180°
Reichweite	5.868 mm	231 in
Motor		
Hersteller	5,0T450T/PD	
Typ	4-Zylinder-Turbodieselmotor mit Ladeluftkühler	
Nennleistung	79 kW @ 2.070 U/min	106 hp @ 2.070 rpm
Drehmoment	445 Nm @ 2.070 U/min	328 lb-ft @ 2.070 rpm
Hubraum	4.987 cm ³	304,3 in ³