



MOROOKA

MST 700



Einfache Bedienung durch das HST-System bei dem es keine Pedale oder Bedienhebel zum Verstellen der Geschwindigkeit gibt. Die Bedienung erfolgt einfach über einen einzigen Bedienungshebel.

Die einzigartigen, mittig aufgezogenen Spurrollen sichern den Dumper vor dem Abstürzen. Die schrägen Laufrollen bewähren sich ebenfalls hervorragend auf unebenem weichen und steilen Untergrund.

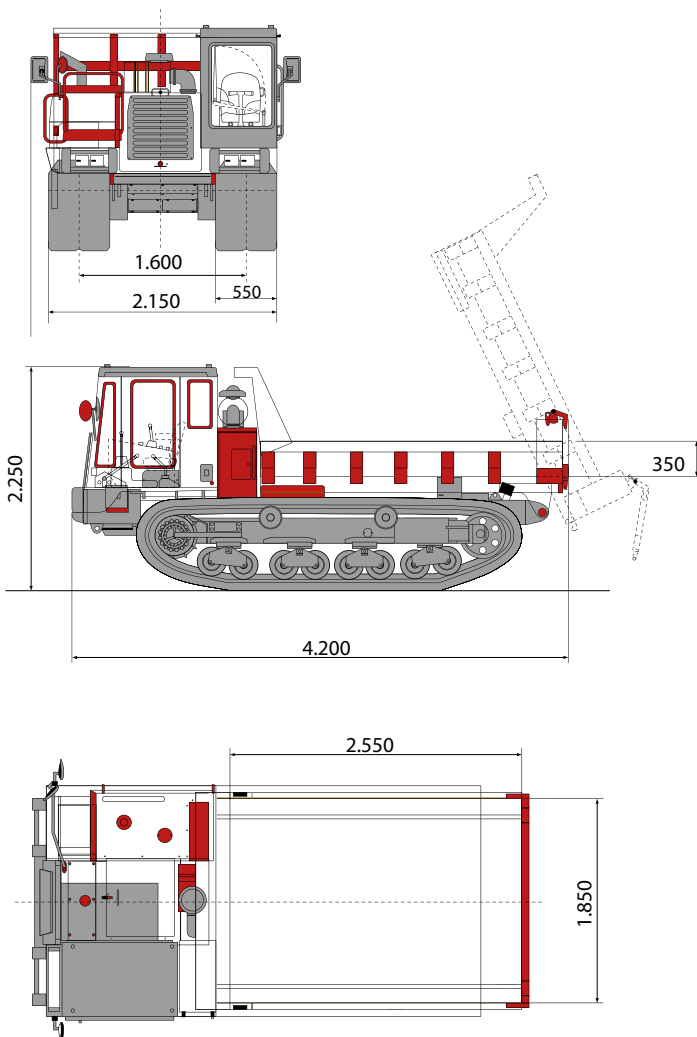

Eigenschaften		
Maschinen Gewicht	kg	5.210
Zuladung	kg	3.500
Bodendruck	kg/cm ²	0,12
Volumen Mulde Stan.	m ³	1,5
Wenderadius Minim.	m	2,2
Steigfähigkeit	Grad	35
Fahrgeschwindigkeit	km/h	0-10
Abmessungen		
Gesamtlänge	mm	4.200
Gesamtbreite	mm	2.150
Gesamthöhe	mm	2.250
Spurweite	mm	1.600
Kettenbreite	mm	550
Bodenfreiheit	mm	355
Muldenbreite	mm	1.850
Muldenlänge	mm	2.550
Muldenhöhe	mm	350
Motor		
Hersteller	Komatsu	
Typ	S4D95L-1	
Bohrung Hub	mm	4-95 x 115
Hubraum	cc	3.260
Nennleistung	PS/Umin	87 / 2.500
Drehmoment	kgm/rpm	29 / 1.600