

Haulotte

HA 16 P/PX/PE

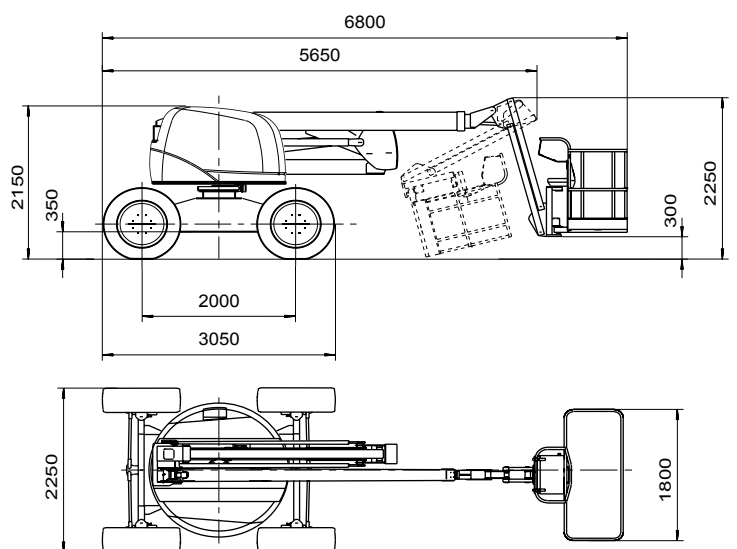

Die Hebebühne HA 16 PX gehört zu der Palette der Gelenkteleskoparbeitsbühnen für arbeiten in der Höhe. Sie verfügen über eine hydraulische Differentialsperre und darüber hinaus 40 cm Bodenfreiheit und eine Steigfähigkeit von 50% mit dem Sie Ihren Tatendrang in jedem Gelände freien lauf lassen können. Der Oberwagen verfügt über 360° Endlosdrehung, die Hebezeit auf volle Arbeitshöhe ist mit 45 Sekunden sehr gering. Hervorragende Effizienz bietet die HA16P zudem ohne Ausnahme dank proportionaler und gleichzeitiger Aussteuerung der Bewegungen. Die Hebebühne ermöglicht optimalen Zugang zum Arbeitsort dank positiv und negativ beweglichem Korbarm (vertikal 140°). Hydraulische Korbdrehung von bis zu 180° waagrecht ist möglich. Durch geringe Maschinenabmessungen wurde die Stellfläche verkleinert und erleichtert so den Transport (Transportlänge: 5,25 m). Bei dieser Teleskoparbeitsbühne haben Sie zusätzlich die Korblastüberwachung für erhöhte Sicherheit, zudem sind Haulotte Maschinen strapazierfähig, zuverlässig und darüber hinaus einfach zu warten.



Beschreibung	HA 16 P	HA 16 PX	HA 16 PE
Gesamtgewicht	6800 kg	7100 kg	7885 kg
Last		250 kg davon 2 Personen	
Arbeitshöhe	16,10 m	16,10 m	16,10 m
Bodenhöhe	14,10 m	14,10 m	14,10 m
Reichweite max.	9,40 m	9,40 m	9,40 m
Teleskopsystem (Weg)	2285 mm	2285 mm	2285 mm
Federung Ausleger	0° + 75°	0° + 75°	0° + 75°
Fahreigenschaften			
Max. Gefälle bei Fahrbetrieb	25%	50%	25%
Äußerer Wendekreis	3,5 m	3,5 m	3,5 m
Anzahl an Antriebsrädern	2	4	2
Motor			
Antriebsmotor		DEUTZ F3L 1011 F	
Treibstoff		Diesel	
Nennleistung		38 PS / 28 kW	
Nennleistung @		2.400 U/min	
Kraftstofftankinhalt		65 l	
Verbrauch		230 g/kWh	

Haulotte

HA 16 P/PX/PE Arbeitszone

